

Bauanleitung für einfache Kinderstelzen

Für einfache Kinderstelzen braucht man:

- 2 Stück Staffelhölzer 5x5 cm/ 200 cm lang aus hartem Holz z.B. Buche oder Lärche, möglichst astfrei, Fichtenholz geht natürlich auch, bricht aber leichter.
- 2 Stück Holzklötze 5x10 cm/ 20 cm lang für die Trittklötze
- 6 Senkkopfschrauben 8 cm lang
- Holzleim

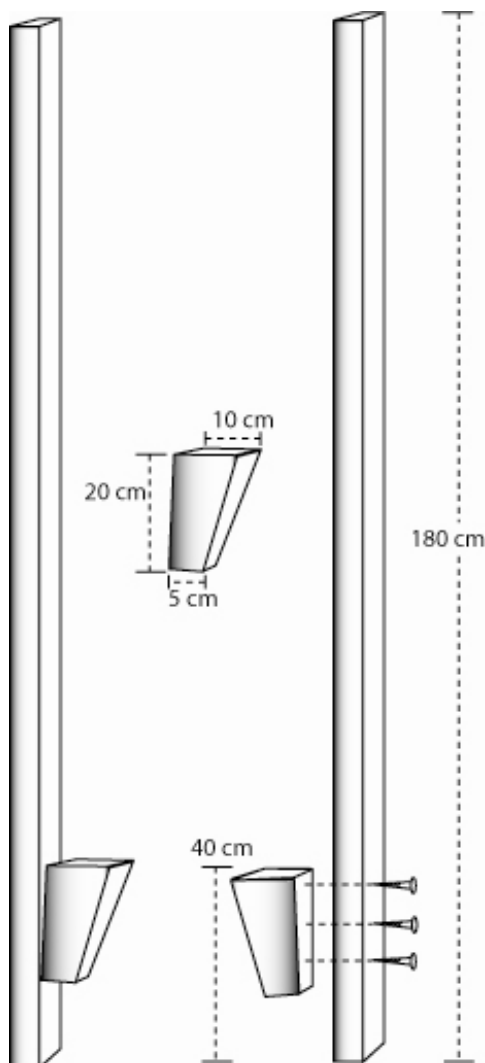

Die Staffelhölzer kann man gehobelt kaufen. Die Staffeln auf 180 cm kürzen. In der einfachen Variante werden aus den Abschnitten gleich die Trittklötze hergestellt. Das ist einfach zu bauen, jedoch ist es schwieriger damit zu gehen, weil man damit weniger Halt für die Füße hat, weil die Trittklötze nicht breit genug sind.

Bei der etwas ausgefeilteren Variante sind die Trittklötze etwas breiter, dadurch ist es einfacher darauf zu stehen. Dazu braucht man 2 Holzklötze mit je 10x20 cm die schräg zugeschnitten werden (siehe Plan). Die Trittbretter werden mit der Standfläche 40 cm über dem Boden an die Holme geschraubt. Wichtig ist vor dem Festschrauben, die Löcher für die Schrauben in den Holmen vorzubohren, denn dadurch wird das Splintern des Holzes verhindert. Dann die Innenfläche der Trittbretter mit Leim bestreichen und von außen durch die Holme festschrauben. Die Schrauben versenken. Mit Schmirgelpapier die Kanten der Holme und der Trittbretter brechen und fertig sind die Stelzen.

Für kleinere Kinder können die Höhe der Trittbretter und die Gesamtlänge der Stelzenholme variiert werden, damit die Stelzen nicht zu schwer werden.